

## ■ PISTÓN ELECTROMECAÁNICO PBT-300G

Ref. 42795525

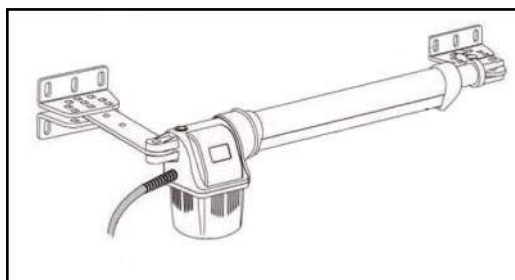
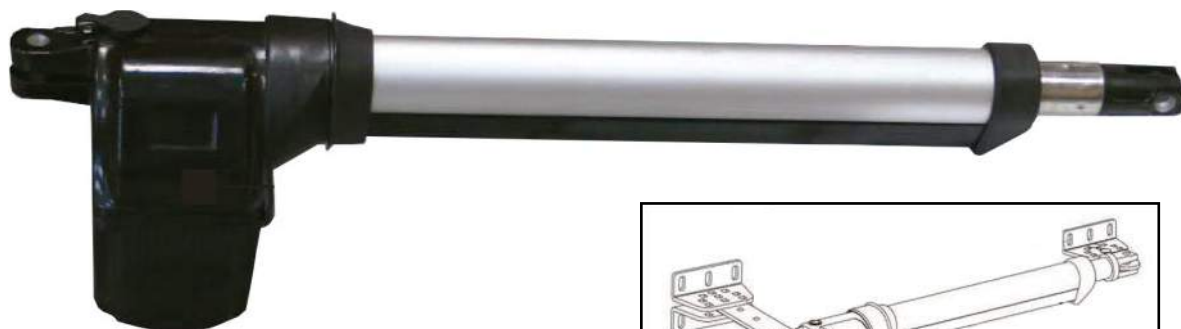

### CARACTERÍSTICAS MÁQUINA:

- Peso Máx. Hoja-----: 300 Kg
- Alimentación-----: 230 V
- Potencia Nominal-----: 40 W
- Velocidad Motor-----: 1.500 r/min
- Peso neto-----: 16,5 Kg

El motor PBT-300G está compuesto de un pistón electromecánico para puertas batientes de hasta 3 metros de longitud y 300 Kg. de peso x hoja. Uso residencial.

### Kit PBT-300G (para 2 hojas)

Compuesto de:

- 2 motores electromecánicos.
- 1 Cuadro de maniobras en caja de PVC (receptor incorporado) alcance 20/30 m.
- Memoriza 25 mandos.
- 2 Emisores de 4 canales.

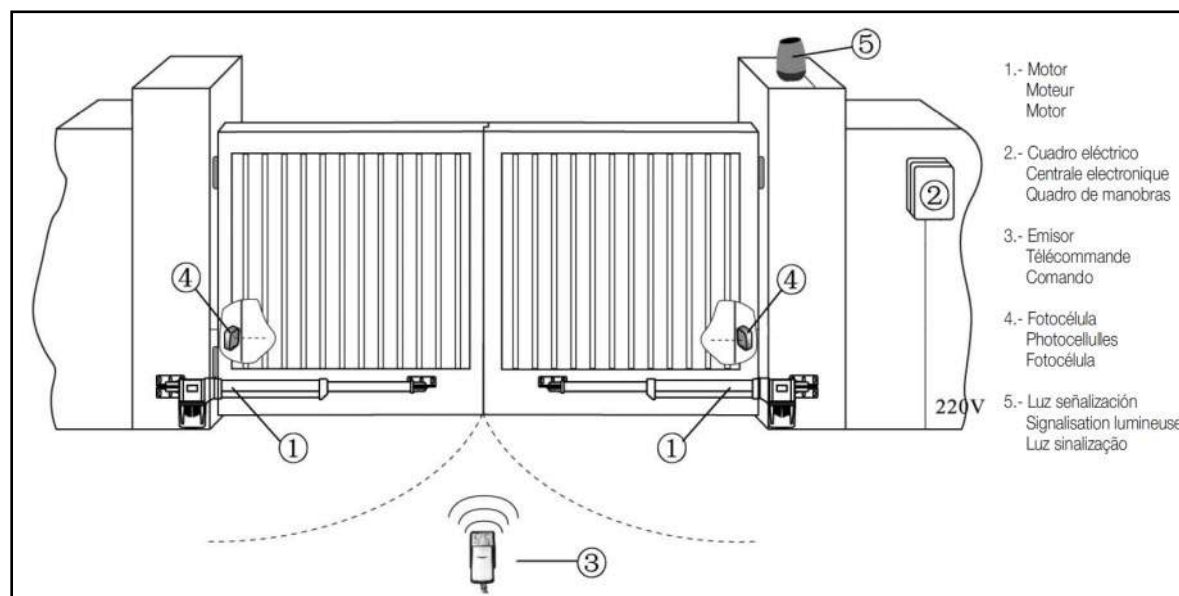

[www.bonnet.es](http://www.bonnet.es)



Pol. Industrial los Majuelos, Calle Puntallana nº6.  
C.P. 38108. La Laguna. Tenerife · Canarias, Spain  
Tfno: +34 922 824 140 · Fax: +34 922 824 320



Pol. Industrial Las Torres, Calle Arrecife nº 6.  
C.P.35010. Las Palmas de G. Canaria. Canarias, Spain.  
Tfno: +34 928 411 287 · Fax: +34 928 428 591

**PBS-800G**  
Ref. 42795275

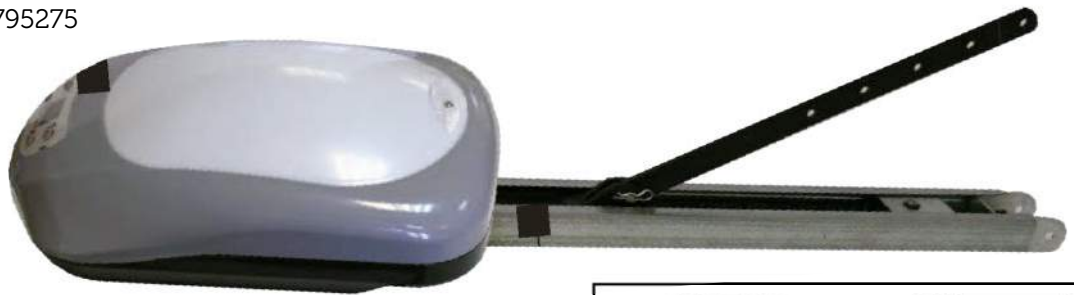

**CARACTERÍSTICAS MÁQUINA:**

- Alimentación-----: 230 V
- Potencia motor-----: 60 W
- Medida máx. puerta-----: 11 m<sup>2</sup>
- Peso embalaje-----: 20 Kg

Alimentación de 220 V. 50 Hz y motoreductor de 24 Vdc. Emisores de frecuencia 433,92 MHz Rolling code. Final de carrera electrónico. Apertura y cierre suave. Pantalla digital exterior de fácil acceso. Cierre automático programable. Sistema antiplastamiento en caso de obstáculos. Luz de señalización de funcionamiento (máx. 3 min.). Funcionamiento estable y silencioso. Temperatura de trabajo de -10°C a + 40°C.

**Compuesto de:**

- 1 Motorreductor con cuadro de maniobras incorporado.
- 1 Guía zincada de 3 metros.
- 2 Emisores.

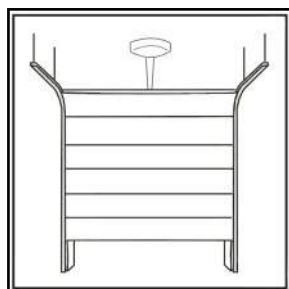
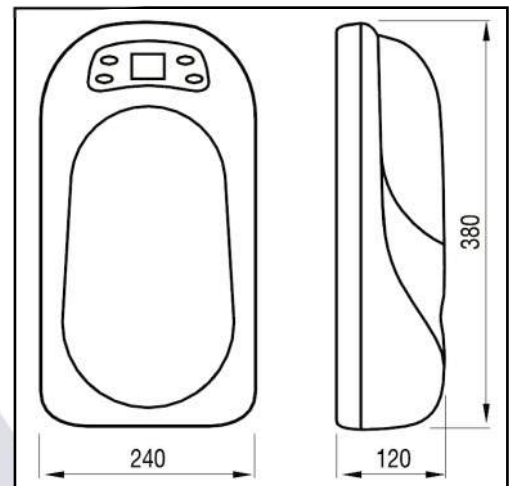

Seccional

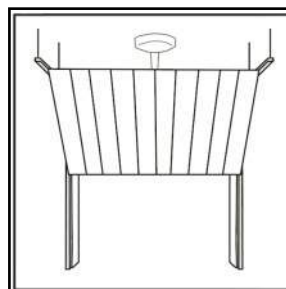

Basculante no desbordante

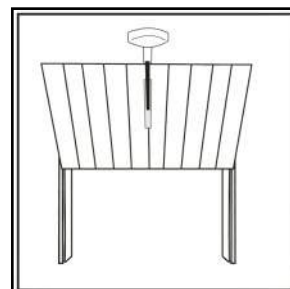

Basculante desbordante



## Motor para apertura horizontal Kit Force-800

Ref. 42795835

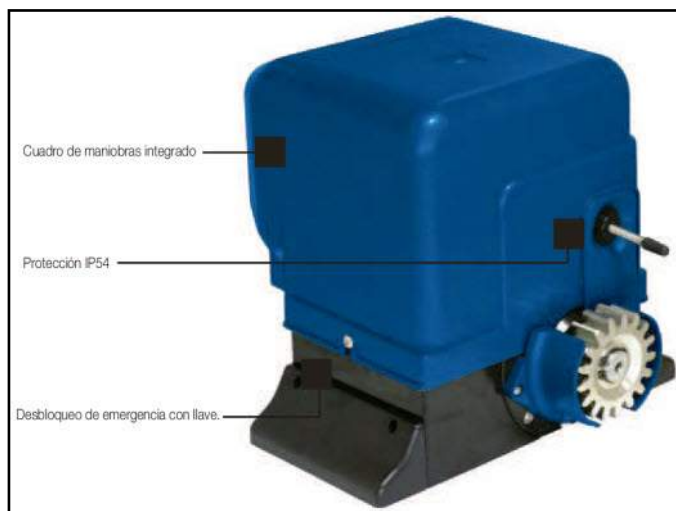

### CARACTERÍSTICAS MÁQUINA:

- Alimentación-----: 220 V
- Potencia nominal-----: 250 W
- Velocidad motor-----: 1.400 r/min.
- Peso neto-----: 15,5 Kg
- Peso máx/puerta-----: 800 Kg

Motorreductor para uso residencial. - Capacidad de carga 800 Kg. - Cuadro de maniobras incorporado.

Principales funciones:

- Final de carrera mecánico.
- Regulación de desaceleración en cierre y apertura (soft-stop).
- Detección electrónica de obstáculo con inversión de maniobras (con fotocélula o banda resistiva).
- Apertura parcial/peatonal.
- Conexión para: lámpara de iluminación accesoria, antena, fotocélula, bandas de seguridad, pulsador.
- Receptor incorporado (alcance 60m. aprox. memoriza 255 emisores)

### Compuesto:

- 1 Motorreductor 220V.
- 1 Cuadro maniobras con receptor incorporado.
- 2 Emisores (Hopping code).
- Accesorios de montaje

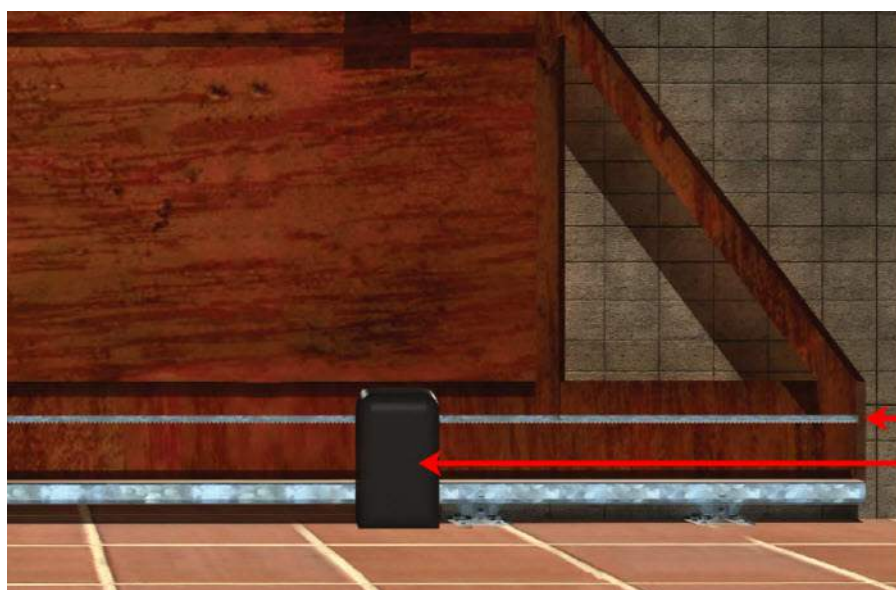

TF



GC

Pol. Industrial los Majuelos, Calle Puntallana nº6.  
C.P. 38108. La Laguna. Tenerife · Canarias, Spain  
Tfno: +34 922 824 140 · Fax: +34 922 824 320

Pol. Industrial Las Torres, Calle Arrecife nº 6.  
C.P.35010. Las Palmas de G. Canaria. Canarias, Spain.  
Tfno: +34 928 411 287 · Fax: +34 928 428 591

## Motor para apertura horizontal Kit Force-1200

Ref. 42795840

### CARACTERÍSTICAS MÁQUINA:

- Alimentación-----: 220 V
- Potencia nominal-----: 450 W
- Velocidad motor-----: 1.400 r/min.
- Peso neto-----: 16,5 Kg
- Peso máx/puerta-----: 1.200 Kg

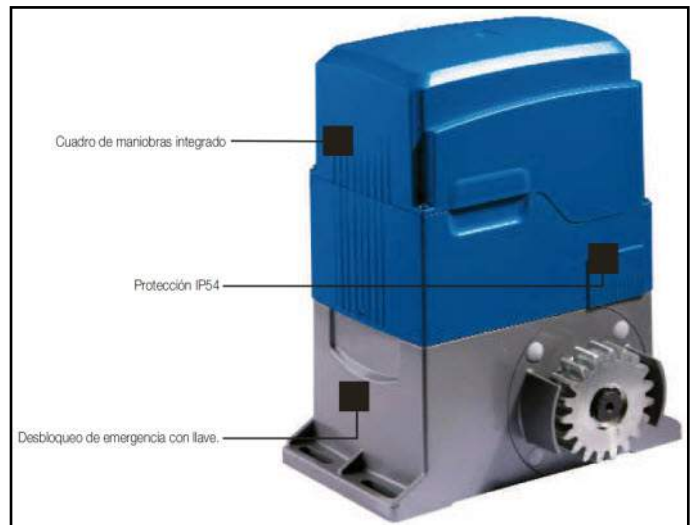

Motorreductor para uso intensivo. - Capacidad de carga 1.200 Kg. - Cuadro de maniobras incorporado.

Principales funciones:

- Final de carrera mecánico.
- Regulación de desaceleración en cierre y apertura (soft-stop).
- Detección electrónica de obstáculo con inversión de maniobras (con fotocélula o banda resistiva).
- Apertura parcial/peatonal.
- Conexión para: lámpara de iluminación accesoria, antena, fotocélula, bandas de seguridad, pulsador.
- Receptor incorporado (alcance 60m. aprox. memoriza 255 emisores)

### Compuesto:

- 1 Motorreductor 220V.
- 1 Cuadro maniobras con receptor incorporado.
- 2 Emisores (Hopping code).
- Accesorios de montaje



Final de carrera mecánico



Piñón



Motor



## Accesorios

### CREMALLERAS

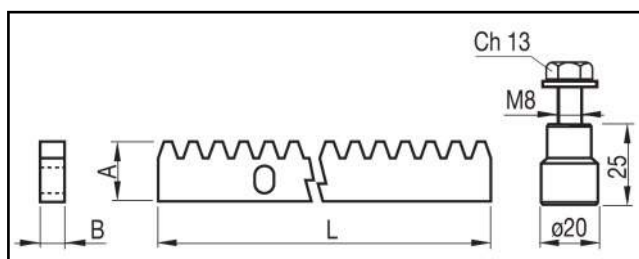

Mod.	AxB	L	Ref.
	mm	mm	
80-326	30x12	1000	09750200
80-327	30x12	2000	09750210

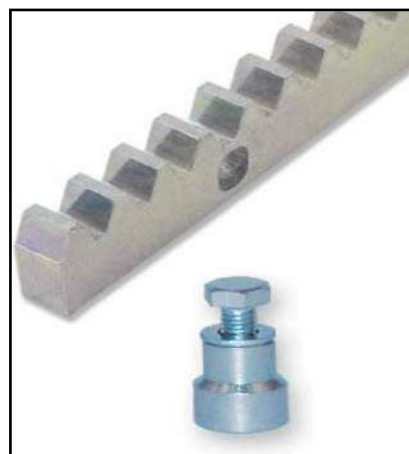

### ROTANTE MUELLE

Mod.	Ø	Ref.
82-195	100	60764000

Rueda en goma elástica/núcleo en fundición. Acabado: Pintado negro. Especialmente diseñado como soporte para grandes puertas. Incorpora un soporte con muelle para facilitar el desplazamiento sobre superficies irregulares y superar diferencias de nivel (pendientes) entre la posición abierto o cerrado. Nota: Este rotante no está diseñado para soportar todo el peso de la puerta (capacidad de carga: 75 Kg.).

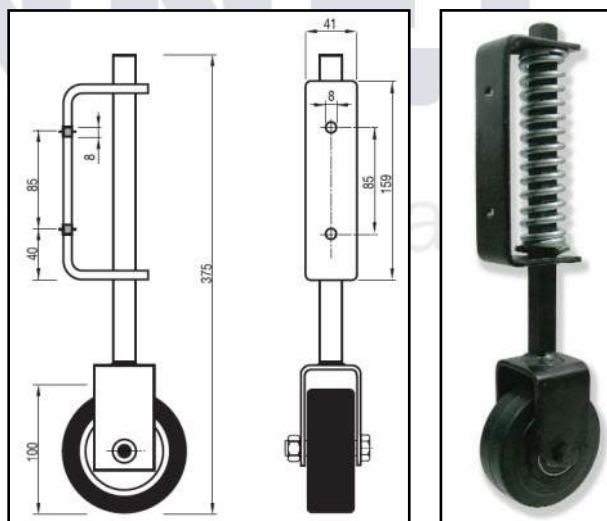

### MANDO A DISTANCIA

Mod.	Ref.
80-583	41645400



Mando a distancia para puertas de garaje 4C serie G

### FOTOCÉLULA REFLEXIÓN

Mod.	Ref.
80-585	21355900

Distancia 6 mt.



### FOTOCÉLULA EMISOR-RECEPTOR

Mod.	Ref.
80-589	21356000

Distancia 15 mt.



TF

www.bonnet.es

GC

